





# Contents

## EN

With children in mind .....	2
A friend for life .....	4
Playful designers .....	7
FLEXA Baby .....	8
FLEXA Play .....	12
FLEXA White .....	19
FLEXA Classic .....	36
Mattresses & textiles .....	54
FLEXA storage .....	64
Tables & chairs .....	82
Accessories .....	86
FLEXA around the world .....	90
Looking out for nature .....	91
We care .....	92

## DE

An die Kinder denken .....	2
Freunde für ein ganzes Leben .....	4
Spielfreudige Designer .....	7
FLEXA Baby .....	8
FLEXA Play .....	12
FLEXA White .....	18
FLEXA Classic .....	36
Matratzen und Textilien .....	54
FLEXA Aufbewahrung .....	64
Tische und Stühle .....	82
Zubehör .....	86
FLEXA weltweit .....	90
Natürliche Inspiration .....	91
Wir denken nachhaltig .....	92

## FR

Créé pour les enfants .....	2
Un ami pour la vie .....	4
Designers joueurs .....	7
FLEXA Baby .....	8
FLEXA Play .....	12
FLEXA White .....	18
FLEXA Classic .....	36
Matelas & textiles .....	54
Rangements FLEXA .....	64
Tables & chaises .....	82
Accessoires .....	86
FLEXA partout dans le monde .....	90
En prenant soin de la nature .....	91
Nous nous soucions .....	92







# *With children in mind*

The foundation for a great life is a great childhood

## **EN**

I believe that growing up is the most important time in your life. From our first glimpse of the world, to the first step, the first friendship, and through hours of play, imagination, learning and sleeping we become who we are as adults

Many studies have shown, that when we provide the best possible environments for our children, it will help to enrich, shape and develop them on their journey towards adulthood

For more than 40 years we have specialized in creating the best possible design solutions for children to get the best sleep and the best environment for learning and play

## **DE**

Wir glauben, die wichtigste Zeit im Leben ist die des Heranwachsens. Unsere ersten Eindrücken von der Welt, erste Schritte, erste Freundschaften und Stunden mit Spielen, sich etwas vorstellen, Lernen und Schlafen - all das macht uns zu Erwachsene

Zahlreiche Studien haben gezeigt, dass wir durch Bereitstellen der besten Umgebungsbedingungen unsere Kinder fördern und ihnen die Reise von der Kindheit zum Erwachsenen erleichtern

Seit über 40 Jahren haben wir uns darauf konzentriert, die optimalen Lösungen für Kinderbetten und für Spiel- und Lernbereiche zu entwickeln

## **FR**

Je suis convaincu que l'enfance est le moment le plus important de notre vie. De notre première rencontre avec le monde, jusqu'à notre premier pas, notre première amitié, et en passant par des heures de jeu, d'imagination, d'apprentissage et de sommeil nous devenons des adultes

De nombreuses études ont montré qu'en créant les meilleurs environnements possibles pour nos enfants, nous contribuerons à les enrichir, les façonner et les développer dans leur cheminement vers l'âge adulte

Depuis plus de 40 ans, nous sommes spécialisés dans la création du design qui aident les enfants à obtenir un meilleur sommeil et le meilleur environnement pour l'apprentissage et le jeu

Carsten Dan Madsen  
CEO at FLEXA









# A friend for life

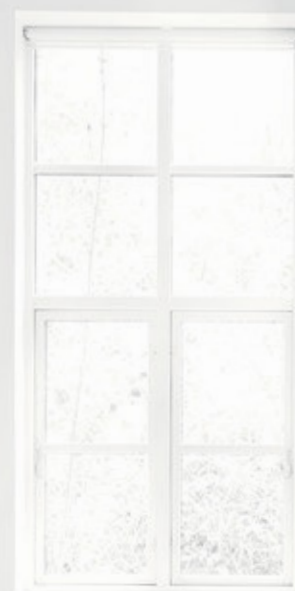

0-3 years



0-3 years

## EN

FLEXA furniture grows with your child. The changing table turns into a dresser. The cute cot bed transforms into a cosy daybed. The fun bunk bed evolves into a cool tween couch. Every FLEXA piece is created to change as your child changes

## DE

FLEXA Möbel wachsen mit Ihrem Kind. Aus dem Wickeltisch wird ein Frisiertisch, aus dem Gitterbett eine gemütliche Liege. Aus dem Hochbett wird eine coole Couch für Tweens. Bei jedem Möbel von FLEXA wurde die Entwicklung Ihres Kindes mit bedacht

## FR

Les meubles FLEXA grandissent avec l'enfant. La table à langer devient une commode. Le lit de bébé se transforme en banquette pour les petits. Les lits superposés deviennent des canapés pour les ados. Chaque objet FLEXA est créé pour suivre l'évolution de l'enfant





3+ years



4+ years



5+ years



# Playful designers

## EN

We like our designers to see the world as children see it - and then make it a better place. We have handpicked designers who share our vision to make the most of every child's potential

## DE

Wir legen Wert darauf, dass unsere Designer die Welt mit Kinderaugen betrachten - und dann daraus das Beste machen. Wir arbeiten gemeinsam mit ausgesuchten Designern, die unsere Vision teilen: Das Beste aus dem Potential jedes Kindes zu machen!

## FR

Nous incitons nos designers à voir le monde comme le voient les enfants - et ensuite en faire un meilleur endroit. Nous avons sélectionné des designers qui partagent notre désir de tirer le meilleur parti du potentiel de chaque enfant



**Morten Georgsen**

Furniture Designer  
- Designer of the FLEXA Shelfie and Cabby storage system



**Tina Schmidt**

Designer  
- Designer of the Show off book display



**Ditte Kjærslund**

Designer  
- Designer of Graphic textile collection



**Julie Kjær-Madsen**

Innovation specialist  
- Designer of the Classic storage system



**Anders Smidt**

Architect and Furniture Designer  
- Designer of the Study table



**Veronique Petit**

Textile Designer  
- Designer of the Princess textiles



**Charlotte Høncke**

Furniture Designer  
- Designer of the FLEXA Play collection and the Monty lamp



**Hans Sandgren Jakobsen**

Furniture Designer  
- Designer of the FLEXA Baby Collection



**Anne Skovgaard Schøler**

Textile Designer  
- Designer of the Circus textiles



**Helene Vonsild**

Textile Designer  
- Designer of the Baby textiles



**Tobias Tøstesen**

Product Designer  
- Designer of the Hanging shelf





## ***FLEXA Baby***







## Baby high chair

### EN

Our award-winning high chair unites great ergonomics, functionality and contemporary Scandinavian design

### DE

Unser preisgekrönter Hochstuhl vereint hervorragende Ergonomie und Funktionalität mit zeitgenössischem skandinavischem Design

### FR

Notre chaise haute qui a été primée réunit l'ergonomie, la fonctionnalité et le design scandinave contemporain



### EN

Machine washable

### DE

Kann in der Waschmaschine gewaschen werden

### FR

Lavable en machine



### EN

Height-adjustable. No tools required

### DE

Höhenverstellbar ohne Werkzeug

### FR

Réglable en hauteur. Aucun outil requis

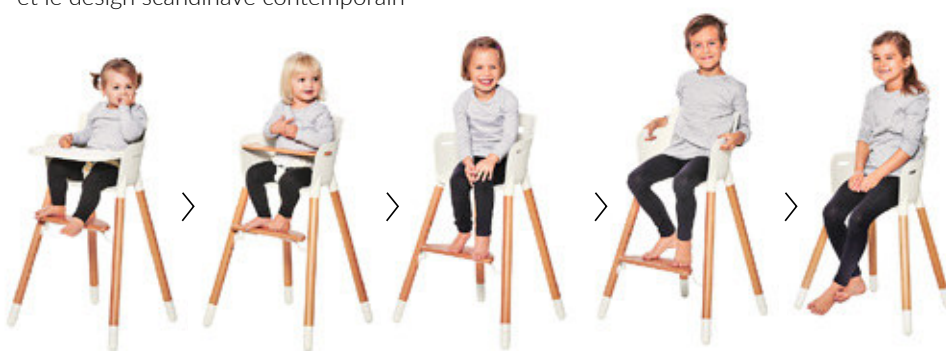

0-3 years

0-3 years

3+ years

4+ years

5+ years





NEW



**EN**  
3 removable bars  
**DE**  
3 herausnehmbare Stangen  
**FR**  
3 barreaux démontables



**EN**  
Transforms into day bed  
**DE**  
Kann einfach in eine Liege verwandelt werden  
**FR**  
Se transforme en banquette

## Baby cot bed

**EN**  
Our baby cot bed is convertible in 5 stages and is easily transformed from baby bed to cool daybed

**DE**  
Unser Babybett kann in fünf Stufen verändert werden und lässt sich leicht in eine coole Tagesliege umwandeln

**FR**  
Notre lit de bébé est convertible en 5 étapes et se transforme facilement de lit de bébé en banquette



0-6 months



0-24 months



2+ years



3+ years



4+ years





**EN**  
Easy access to lotion, powder and water  
**DE**  
Leichter Zugriff auf Lotion, Puder, Wasser  
**FR**  
Accès facile aux crèmes et à l'eau

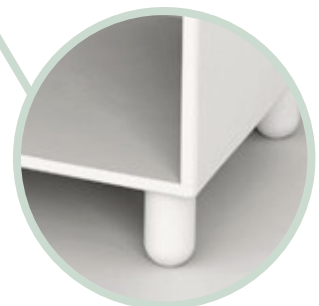

**EN**  
Add design with high legs  
**DE**  
Ein neuer Ausdruck durch hohe FüÙe  
**FR**  
Ajoutez des pieds en bois

## Changing table

**EN**  
Our changing table is designed with functionality in mind. Remove the changing unit to create a dresser

**DE**  
Funktionalität hat bei der Entwicklung unseres Wickeltisches im Vordergrund gestanden. Wenn man die Wickeleinheit entfernt, hat man einen Frisiertisch

**FR**  
Notre table à langer est conçue avec un esprit fonctionnel. Enlevez le plateau à langer du meuble pour en créer une commode







NEW



# ***FLEXA Näst***

NEW



NEW



NEW



NEW







# *FLEXA Play*





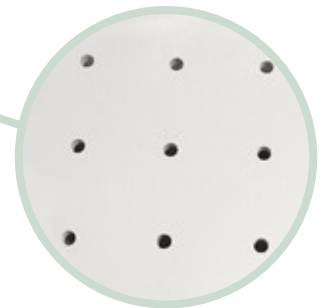

**EN**  
Breathable bed base  
**DE**  
Atmungsaktive Liegefläche  
**FR**  
Sommier aéré

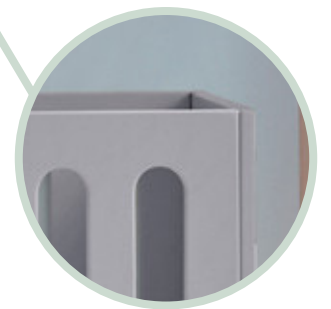

**EN**  
No sharp edges  
**DE**  
Frei von scharfen Kanten  
**FR**  
Pas de bords tranchants

## Play cot bed

### EN

Our Play cot bed has rounded organic shapes for that modern feel. By lowering the bed base, the bed easily converts into a toddler bed

### DE

Die runden, organischen Formen verleihen unserm Play Bett den modernen Ausdruck. Durch Absenken der Liegefläche ergibt sich ein Bett für kleine Kinder

### FR

Notre lit de bébé Play est conçu avec des formes organiques qui dégagent une ambiance moderne. En baissant le sommier, le lit se transforme facilement en lit d'enfant





**EN**  
Legs in solid ash wood  
**DE**  
Füße aus massiver Esche  
**FR**  
Pieds en bois de frêne massif



**EN**  
Safety rail  
**DE**  
Sturzsicherung  
**FR**  
Barrière de sécurité

## Play single bed

**EN**  
With its fashionable retro-look, our Play single bed is perfect for young children and cool tweens. Add a bunch of cushions and the bed doubles up as a practical mini-sofa

**DE**  
Mit seinem eleganten Retro-Look ist unser Play-Einzelbett perfekt für junge Kinder und coole Tweens. Durch Kissen wird aus dem Bett ein praktisches Mini-Sofa

**FR**  
Avec son look rétro, notre lit Play est parfait pour les jeunes enfants et les ados cools. Ajoutez un tas de coussins et le lit devient un mini-canapé



## Play storage bench

### EN

3-in-1. Combined storage unit, bench and bedside table. Use our Play storage bench in the children's room, living room or in the hallway

### DE

3-in-1 - Aufbewahrung, Bank und Nachttisch in einem. Unsere Play-Aufbewahrungsbank findet im Kinderzimmer, im Wohnzimmer oder auch im Flur ihren Platz

### FR

3-en-1. Coffre de rangement, banc et table de chevet combiné. Utilisez notre banc de rangement Play dans la chambre d'enfant, la salle de séjour ou dans le couloir

### EN

Easy and safe access to toys

### DE

Spielzeug einfach und sicher finden

### FR

Accès facile et sécurisé aux jouets



### EN

Soft rubber castors are kind to hard floors

### DE

Weiche Gummirollen schonen Fußböden

### FR

Roulettes en caoutchouc qui n'abiment pas le sol



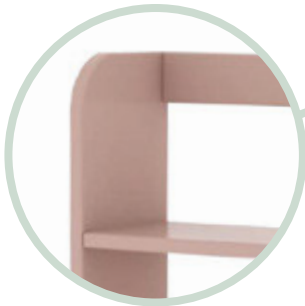

**EN**  
Smooth rounded corners  
**DE**  
Abgerundete Ecken  
**FR**  
Coins arrondis et lisses



**EN**  
Hang on wall or place on floor  
**DE**  
Kann an der Wand montiert - oder auf dem  
Boden aufgestellt werden  
**FR**  
A accrocher au mur ou à placer par terre

## Play shelf

**EN**  
Organise and display your child's favourite things in a colourful way with our Play shelf

**DE**  
Die Lieblingsspielzeuge ihrer Kinder präsentieren sich wunderbar in den bunten Play-Regalen

**FR**  
Organisez et exposez les jouets préférés de votre enfant d'une manière colorée avec notre étagère Play

# Play table and stools

## EN

A fun play table to match any room. As your child grows, you can transform the play table into a cool coffee or side table

## DE

Ein netter Spieltisch, der in jeden Raum passt. Wenn Ihr Kind größer wird, findet der Spieltisch eine neue Anwendung als Sofa- oder Beistelltisch

## FR

Une table de jeu qui s'intègre facilement à toutes les pièces. Quand votre enfant grandit, vous pouvez transformer la table de jeu en table basse



## Play stool

### EN

A fun stool to match any room in the house. Use it in the children's room, kitchen or living room

### DE

Ein netter Stuhl, der in jeden Raum passt - im Kinderzimmer, in der Küche oder im Wohnzimmer

### FR

Un tabouret qui s'accorde à toutes les pièces de la maison. Mettez-le dans la chambre d'enfant, dans la cuisine ou dans le salon

## Play side table

### EN

Our side table is perfect as a bedside table in the child's room or even as a cool stool

### DE

Unser Beistelltisch ist perfekt als Nachttisch, aber auch kräftig genug, um als Stuhl für den Junior zu dienen

### FR

Notre table d'appoint s'y prête bien comme table de chevet ou même comme tabouret pour les plus grands

### EN

2 minutes assembly. No tools required

### DE

Einfache Montage ohne Werkzeuge

### FR

Facile à monter. Aucun outil requis





Available in  
4 different colours





# ***FLEXA White***





# Created flexible

EN

FLEXA quality is made to last for a lifetime. Our safety tested bed system is designed to grow with your child, and you can rebuild the bed again and again to make it last throughout childhood from toddler to teenager

DE

FLEXA-Qualität - gemacht für ein ganzes Leben. Unser Bettsystem mit geprüfter Sicherheit kann mit Ihrem Kind wachsen - Sie können die Bettgröße immer ändern, vom Kleinkind bis hin zum Teenager

FR

La qualité FLEXA fait durer les meubles toute une vie. Notre système de lit a passé par des tests de sécurité et a été conçu pour grandir avec votre enfant, ce qui vous permet de transformer le lit à l'infini pour le faire durer toute l'enfance

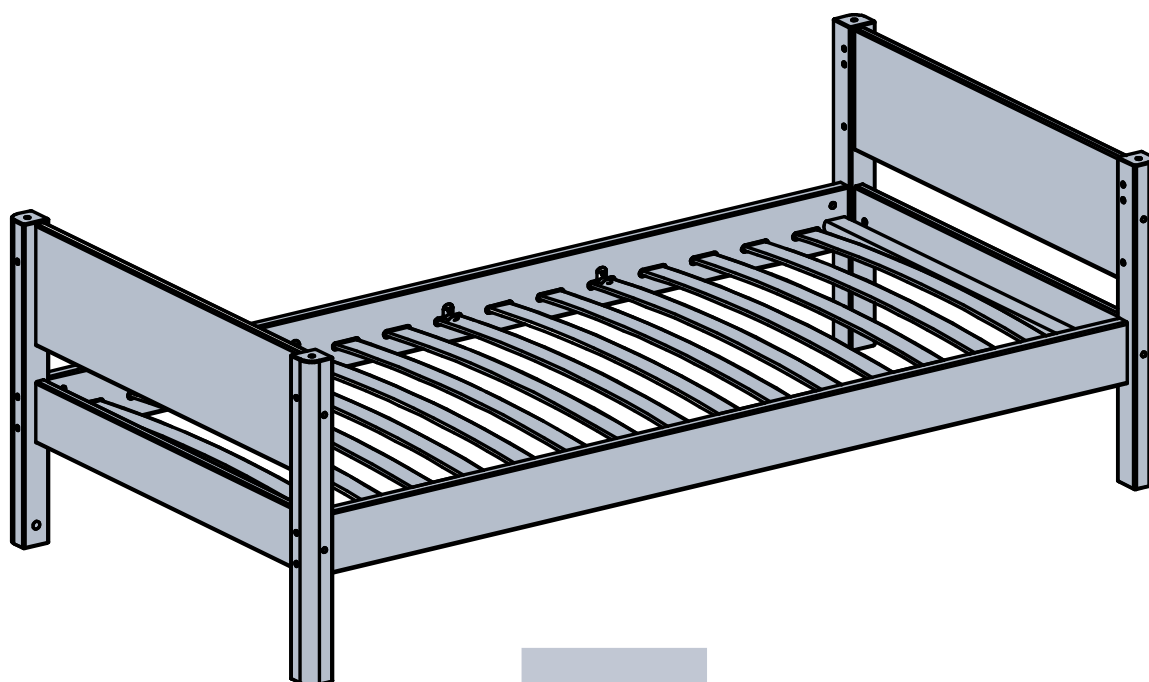

+3

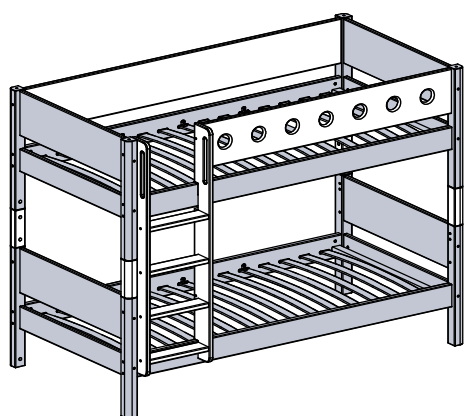

+6

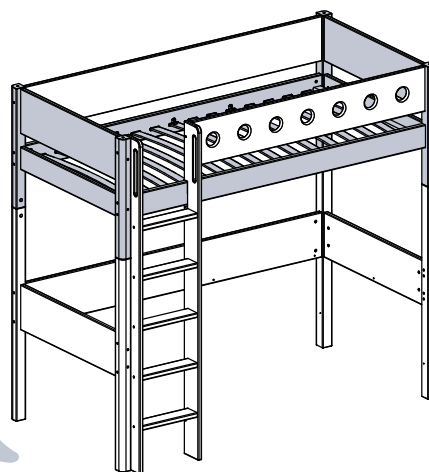

# How to create your bed

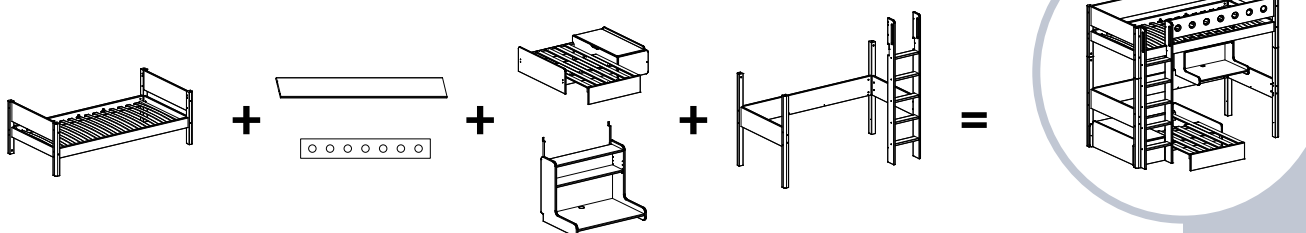
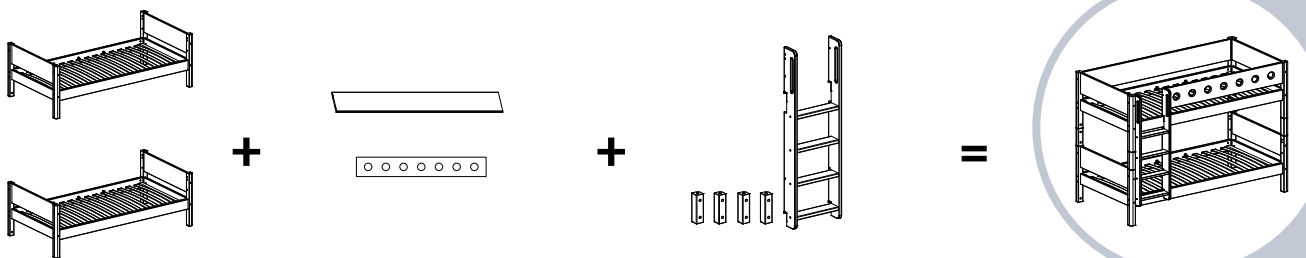
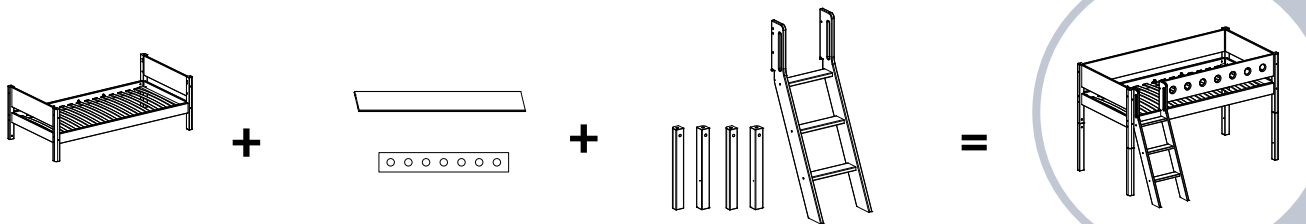
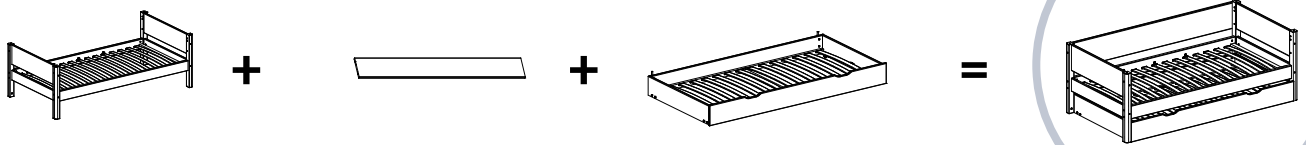
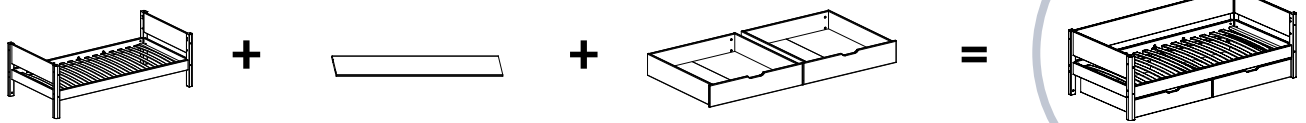



# 3 Steps for choosing your **FLEXA White Bed**

Step 1

Step 2

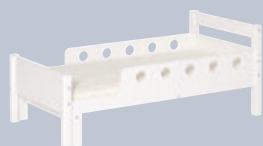

**EN**

Bed made from high quality MDF and solid birch wood legs available in natural or white. Safety rail available in white, mint green and rose

**DE**

Bett aus hochwertigen MDF-Platten, Füße aus massivem Birkenholz, entweder natur oder weiß lackiert. Sturzsicherungen sind in Weiß, Mintgrün und Rosa erhältlich

**FR**

Lit en MDF de haute qualité avec pieds en bois de bouleau massif et disponibles en couleur naturelle ou blanche. Barrière de sécurité disponible en blanc, vert menthe et rose

### Step 3





# Making memories



**EN**

Extends from junior to adult size in no time

**DE**

Vom Kinderbett auf Erwachsenengröße erweiterbar

**FR**

Le lit se transforme de taille junior à taille adulte



**EN**

Add extra storage with an underbed drawer

**DE**

Eine Schublade unter dem Bett ermöglicht zusätzlichen Stauraum

**FR**

Ajoutez un rangement supplémentaire avec un tiroir sous le lit



**EN**  
 Safety tested bed by TÜV in accordance with  
 EU standard EN:747:2012

**DE**  
 TÜV-geprüfte Sicherheit in Übereinstimmung mit der EU-Norm  
 EN:747:2012

**FR**  
 Lit réglementé par le TÜV conformément à la norme de l'UE: EN:  
 747: 2012

**EN**  
 Height-adjustable. No tools required

**DE**  
 Höhenverstellbar ohne Werkzeuge

**FR**  
 Réglable en hauteur. Aucun outil requis



# My room is my playground



**EN**

Our textiles stimulates your child's imagination

**DE**

Unsere Textilien inspirieren zu stundenlangen Rollenspielen

**FR**

Nos textiles invitent à de nombreuses heures de jeu de rôles



**EN**

Solid, high-quality wood and MDF. No sharp edges

**DE**

Hochwertiges Vollholz, frei von scharfen Kanten

**FR**

Solide, bois de haute qualité. Pas de bords tranchants



**EN**

Safe climbing with integrated handles and antislip steps

**DE**

Sicheres Klettern durch integrierte Griffe und rutschhemmende Stufen

**FR**

Montez en toute sécurité grâce aux poignées intégrées et marches antidérapantes

**EN**

Our slides provide a soft and safe landing

**DE**

Unsere Rutschen sichern weiches Landen

**FR**

Nos toboggans assurent une arrivée en douceur et en toute sécurité



# Fun at the circus



**CONFIDENCE  
IN TEXTILES**  
Tested for harmful substances  
according to Oeko-Tex Standard 100  
No. 776-11301 DTI Danmark

**EN**  
Oeko-Tex certified textiles

**DE**  
Oeko-Tex zertifizierte Stoffe

**FR**  
Textiles certifiés Oeko-Tex



**EN**  
Our textiles inspire many hours of role play

**DE**  
Unsere Textilien inspirieren zu stundenlangen Rollenspielen

**FR**  
Nos textiles invitent à de nombreuses heures de jeu de rôles



**EN**  
Height-adjustable. No tools required

**DE**  
Höhenverstellbar ohne Werkzeuge

**FR**  
Réglable en hauteur. Aucun outil requis



**EN**  
Our textiles inspire many hours of role play. All safety tested

**DE**  
Unsere Textilien inspirieren zu stundenlangen Rollenspielen

**FR**  
Nos textiles invitent à de nombreuses heures de jeu de rôles



# Room for friends





**EN**  
Safety rail in 2 new colours

**DE**  
Sturzsicherungen in zwei neuen Farben

**FR**  
Barrière de sécurité en 2 nouvelles couleurs

**EN**  
2-in-1 hanging shelf. Use as bedside table or shelf

**DE**  
2-in-1 Wandregal. Verwendbar als Nachttisch oder Regal

**FR**  
2 en 1 étagère suspendue. Utilisez-la comme table de chevet ou comme étagère

**EN**  
Long table top with room for friends

**DE**  
Große Tischplatte mit Platz für zwei

**FR**  
Long plan de travail avec l'espace pour deux



# Guests are always welcome



**EN**

Flexible tablet holder. Attachable on safety rail or bed end

**DE**

Flexible Tablet-Halterung, kann an der Bettseite befestigt werden

**FR**

Support de tablette flexible. À fixer sur le lit



**EN**

Soft-close on all our storage

**DE**

Weiches Schließen aller Stauräume

**FR**

Soft-close sur tous nos meubles de rangement



**EN**

Integrated study space. Height-adjustable

**DE**

Integrierter Arbeitsplatz, höhenverstellbar

**FR**

Espace d'étude intégré. Réglable en hauteur



**EN**

New textiles for the cool tween.  
Bed linen and quilted plaid/bed cover

**DE**

Neue Stoffe für coole Tweens

**FR**

Nouveaux textiles pour les ados cools



# Girls just wanna have fun



**EN**

Attach Click on desk to the inside or outside of the bed

**DE**

Die Click-on-Schreibplatte kann innen oder außen am Bett angebracht werden

**FR**

Fixez le système click-on à l'intérieur ou à l'extérieur du lit



**EN**

Transform the sofa into a cool guest bed

**DE**

Aus dem Sofa wird ein cooles Gästebett

**FR**

Transformez le canapé en lit d'ami



**EN**

Textile sky, with secret pockets to store your phone

**DE**

Textile Wolken - mit Geheimtaschen für dein Telefon

**FR**

Textile ciel, avec des poches secrètes pour stocker votre téléphone

**EN**

Pick your favourite Shelfie colour - 4 options available

**DE**

Wählen Sie aus vier Varianten Ihre Lieblingsfarbe für Shelfie

**FR**

Choisissez votre couleur préférée pour Shelfie - 4 options disponibles





# ***FLEXA Classic***









# Created flexible

EN

FLEXA quality is made to last for a lifetime. Our safety tested bed system is designed to grow with your child, and you can rebuild the bed again and again to make it last throughout childhood from toddler to teenager

DE

FLEXA-Qualität - gemacht für ein ganzes Leben. Unser Bettssystem mit geprüfter Sicherheit ist so designt, dass es mit Ihrem Kind wachsen kann - Sie können die Bettgröße immer ändern, vom Kleinkind bis hin zum Teenager

FR

La qualité FLEXA fait durer les meubles toute une vie. Notre système de lit a passé par des tests de sécurité et a été conçu pour grandir avec votre enfant, ce qui vous permet de transformer le lit à l'infini pour le faire durer toute l'enfance

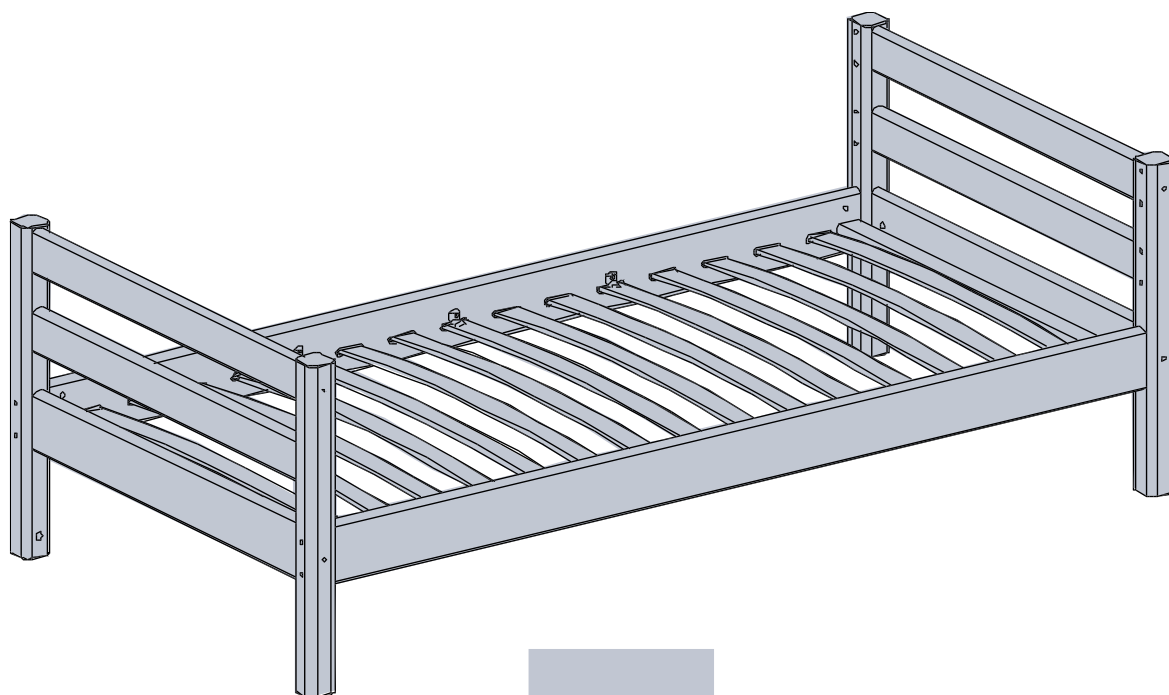

+3

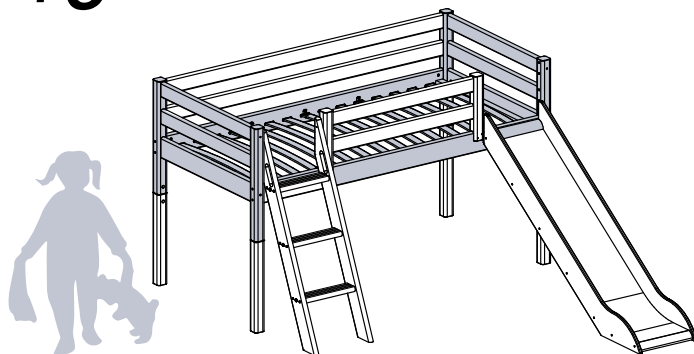

+8

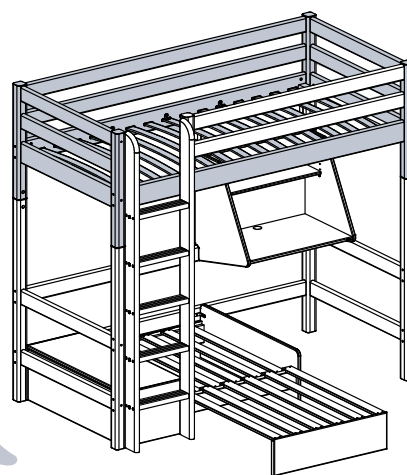

# How to build your bed

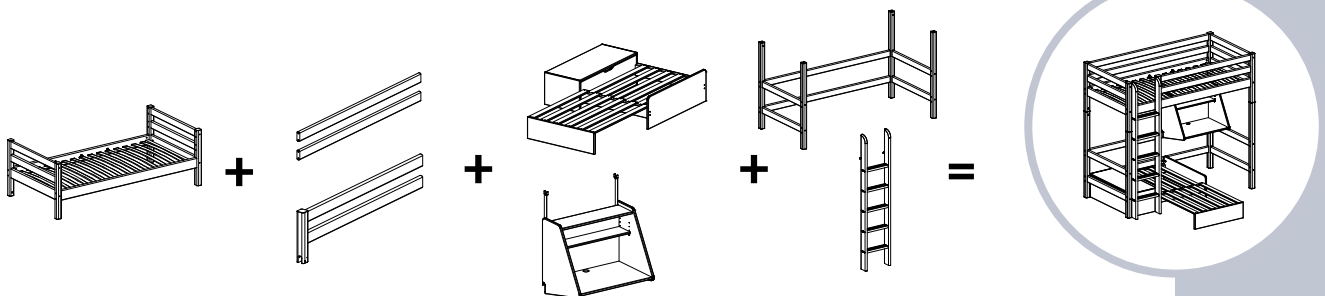
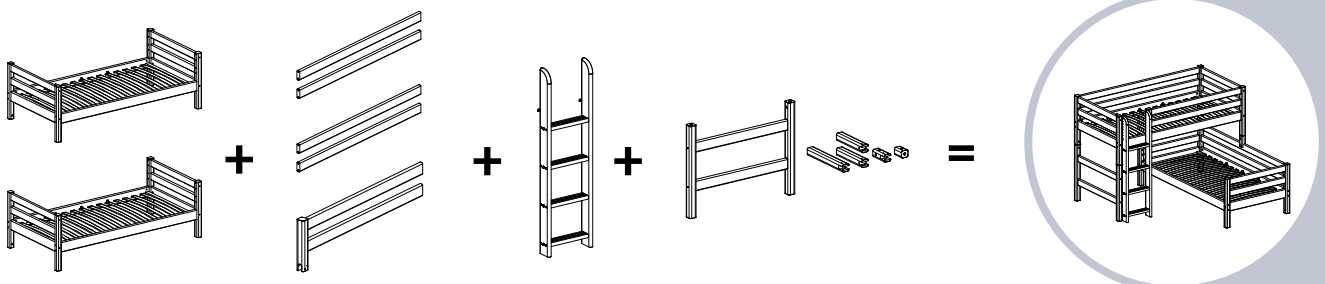
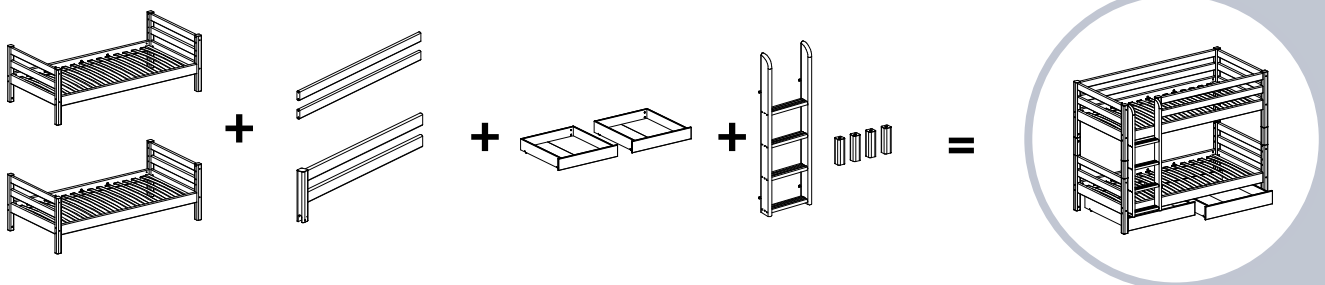
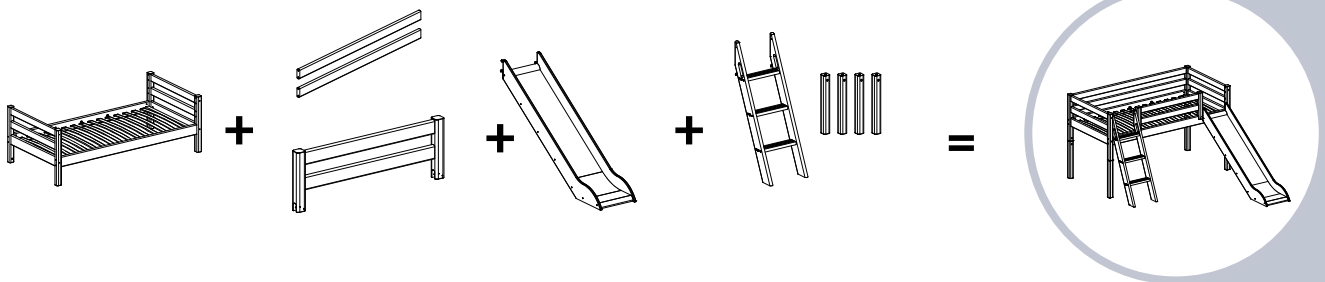
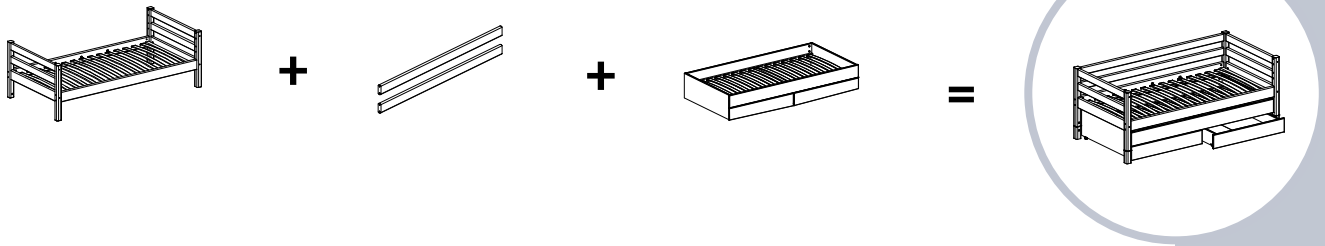



# 3 Steps for choosing your **FLEXA Classic Bed**

Step 1

Step 2



**EN**

Bed made from solid pinewood.  
Available in clear lacquer, white wash  
and terra

**DE**

Betten aus massivem Kiefernholz.  
Erhältlich in Klarlack, Mattweiß und  
Terra

**FR**

Lit en bois de pin massif. Disponible  
en naturel, blanchi et en terra

*Step 3*





# Friends play in the forest



**EN**

Touch and feel with 3D effects.  
Our textiles inspire many hours of role play

**DE**

3D-Effekte - Anfassen und Fühlen.  
Unsere Textilien inspirieren zu stundenlangen Rollenspielen

**FR**

Des effets 3D au toucher.  
Nos textiles invitent à de nombreuses heures de jeu de rôles



**EN**

Click on blackboard for use on bed or wall

**DE**

Tafel zum Anklicken am Bett oder zur Wandmontage

**FR**

Fixez le tableau sur le lit ou au mur



**EN**

Our textiles have child appeal

**DE**

Unsere Textilien inspirieren Kinder

**FR**

Nos textiles invitent à de nombreuses heures de jeu de rôles

**EN**

Create your own little library with the new Shelfie organizer

**DE**

Stelle deine eigene kleine Bibliothek im Shelfie Organizer zusammen

**FR**

Créez votre propre bibliothèque avec le nouveau rangement Shelfie



# The more the merrier



**EN**

3-in-1. Combined storage unit, bench and bedside table

**DE**

3-in-1 - Aufbewahrung, Bank und Nachttisch in einem

**FR**

3-en-1. Coffre de rangement, banc et table de chevet combiné

**EN**

Safe climbing with integrated handles

**DE**

Sicheres Klettern durch integrierte Griffe und rutschhemmende Stufen

**FR**

Montez en toute sécurité grâce aux poignées intégrées



EN

Timber sourced from responsibly managed forests

DE

Holz aus nachhaltig betriebenen Wäldern

FR

Bois provenant de forêts gérées de façon responsable



# Ship ahoy





**EN**

Solid, high-quality timber with no sharp edges

**DE**

Hochwertiges Massivholz ohne scharfe Ecken

**FR**

Solide, bois de haute qualité sans bords tranchants

**EN**

Textile extensions become cool decor for the bed

**DE**

Cooler textile Deko für das Bett

**FR**

Les extensions de textiles deviennent un décor pour le lit

**EN**

Extendable bed system with easy assembly

**DE**

Erweiterbares System zum einfachen Ausbau der Betten

**FR**

Système de lit extensible avec un assemblage facile



# Monkeying around





**EN**  
Integrated organiser boxes

**DE**  
Integrierte Stauräume

**FR**  
Boîtes de rangement intégrées

**EN**  
Our textiles inspire many hours of role play

**DE**  
Unsere Textilien inspirieren zu stundenlangen  
Rollenspielen

**FR**  
Nos textiles invitent à de nombreuses heures de  
jeu de rôles

**EN**  
Add extra storage with an underbed drawer

**DE**  
Eine Schublade unter dem Bett ermöglicht zusätz-  
lichen Stauraum

**FR**  
Ajoutez un rangement supplémentaire avec un  
 tiroir sous le lit



# My room, my rules



**EN**

Our soft rubber castors are kind to hard floors

**DE**

Weiche Gummirollen schonen die Fußböden

**FR**

Roulettes en caoutchouc qui n'abiment pas le sol



**EN**

Flexible study table with 12 colour options

**DE**

Flexible Arbeitsplätze in zwölf unterschiedlichen Farben

**FR**

Table de travail flexible avec 12 options de couleur



## 3-in-1

### EN

As children grow they develop new interests and needs throughout childhood. The FLEXA system makes it possible to extend your child's bed constantly, adding tunnels and slides, extending the sleeping area and attaching desks, cupboards and shelf units

### DE

Wenn Kinder groß werden, ändern sich Interessenlage und Bedürfnisse. Das FLEXA-System ermöglicht eine dauernde Anpassung. Tunnel oder Rutschen können hinzugefügt, der Schlafplatz erweitert und durch Schreibtische, Schränke und Regale ergänzt werden

### FR

Quand les enfants grandissent, ils développent de nouveaux intérêts et de nouveaux besoins tout au long de l'enfance. Le système FLEXA permet de continuellement transformer le lit de votre enfant en ajoutant des tunnels et des toboggans, en agrandissant le couchage et en fixant des bureaux, des armoires et des étagères



# Sharing is caring



Watch how easy it is to transform the bed





**EN**

Transform the guest bed into a cosy sofa

**DE**

Aus dem Gästebett wird ein gemütliches Sofa

**FR**

Transformez le lit d'ami en canapé confortable

**EN**

Integrated storage box for duvets

**DE**

Integrierte Aufbewahrungsmöglichkeiten für das Bettzeug

**FR**

Coffre de rangement intégré pour stocker les couettes

**EN**

Attach Click on desk to the inside or outside of the bed

**DE**

Die Click-on-Schreibplatte kann innen oder außen am Bett angebracht werden

**FR**

Fixez le bureau Click on à l'intérieur ou à l'extérieur du lit





## *Mattresses & textiles*





**EN**

A good night's sleep improves a child's ability to concentrate, focus and remember. And healthy sleep habits can help reduce obesity and stress levels

**DE**

Guter Schlaf fördert Konzentration und Gedächtnis der Kinder - und kann Übergewicht und Stress vorbeugen

**FR**

Un bon sommeil améliore chez l'enfant sa capacité à se concentrer, se focaliser et à mémoriser. En plus, des habitudes de sommeil saines aident à réduire les risques d'obésité et de stress



**Optimal hygiene**

**EN**  
Our mattress cover ensures good ventilation and prevents overheating. Easy to remove for machine washing

**DE**  
Unsere Matratzen sichern gute Belüftung und vermeiden Hitzestau. Bezüge können einfach zum Waschen abgenommen werden

**FR**  
Notre housse de matelas assure une bonne ventilation et empêche la surchauffe. Facile à enlever pour le lavage en machine



**Safe materials**

**EN**  
With FLEXA your child sleeps on a safe and allergy-friendly mattress. All our textiles and mattresses are Oeko-Tex certified and free from harmful substances

**DE**  
FLEXA-Matratzen sind sicher und anti-allergisch. Alle unsere Stoffe und Matratzen sind Oeko-Tex zertifiziert und enthalten keine schädlichen Stoffe

**FR**  
Grâce à FLEXA votre enfant dort sur un matelas sécurisé et antiallergique. Tous nos textiles et matelas sont certifiés Oeko-Tex et exempt de substances nocives



**Made in Denmark**

**EN**  
Our mattresses are made in Denmark according to strict environmental requirements

**DE**  
Unsere Matratzen werden in Dänemark gemäß höchsten Umwelanforderungen hergestellt

**FR**  
Nos matelas sont fabriqués au Danemark conformément aux exigences environnementales les plus strictes



# A unique slat system



**EN**

We have developed a unique slat system to ensure the best ergonomic sleep conditions for your child. Our flexible birch wood slats are made of 6 layers to ensure longlasting quality and strenght. And the bendable moulded slats will automatically adjust to the contour and weight of the body. Our flexible slats will expand the life of your mattress

**DE**

Wir haben ein spezielles System von Lattenrosten entwickelt, das Ihrem Kind die besten ergonomischen Schlafbedingungen ermöglicht. Die flexiblen Birkenholz-Lamellen bestehen aus sechs Schichten, die dauerhafte Qualität und Stärke gewähren. Biegsame Lamellen passen sich automatisch der Körperform und dem Gewicht an

**FR**

Nous avons développé un système de sommier à lattes ergonomique unique pour assurer les meilleures conditons de sommeil pour votre enfant. Nos lattes flexibles sont faites de 6 couches de bois de bouleau pour assurer une qualité durable et robuste. Et les lattes flexibles s'adaptent automatiquement au contour et au poids du corps

## Mattresses



**EN**

### Oval visco/foam mattress

6 cm cold foam mattress with 2 cm visco wave profile on top. The top reacts, conforms and adjusts to the body temperature and weight to ensure the best possible comfort during the sleep. Use the soft visco foam wave profile for newborns and the firmer flip side for toddlers. Quilted cover in 100 % cotton. This mattress fits our FLEXA Baby cot bed. 2-year guarantee

**DE**

### Ovale visco/Schaumstoffmatratze

6 cm Kaltschaummatratze mit 2 cm Visco Wellenprofil auf der Oberseite. Sie passt sich Körpertemperatur und Gewicht an, um bestmöglichen Komfort während des Schlafes zu gewährleisten. Verwenden Sie das weiche Viscoschaum Wellenprofil für Neugeborene und die festere Seite für Kleinkinder. Gestepter Bezug aus 100% Baumwolle. Passend für unser FLEXA Babybett. 2-Jahre-Garantie

**FR**

### Matelas ovale mousse/visco

Matelas 6 cm de mousse formée à froid avec 2 cm de viscose ondulée sur le dessus. Il réagit et s'adapte à la température et au poids du corps pour assurer le meilleur confort possible durant le sommeil. Utilisez le profil viscose doux pour les nouveau nés et l'autre côté pour les tout-petits. Housse matelassée en 100% coton. 2 ans de garantie



EN

**Foam mattress**

8 cm PU foam mattress in good quality. The density is well suited for new-borns and babies. Quilted cover in 100 % polyester. This mattress type fits our FLEXA White junior extension bed and our FLEXA Play cot bed. 2-year guarantee

DE

**Schaumstoffmatratze**

8 cm PU-Schaumstoffmatratze in guter Qualität, die Dichte ist für Neugeborene und Babys geeignet. Gesteppter Bezug aus 100% Polyester. Passend für unser FLEXA White Junior-Verlängerungsbett und zu unserem FLEXA Play Kinderbett. 2 Jahre Garantie

FR

**Matelas mousse**

8 cm de mousse de bonne qualité. La densité convient parfaitement aux nouveau-nés et bébés. Housse matelassée 100% polyester. Ce type de matelas convient à notre lit Junior évolutif FLEXA White et lit bébé FLEXA Play. 2 ans de garantie



EN

**Deluxe foam mattress**

12 cm deluxe foam mattress with squarecut top. The top layer ensures a flexible mattress that adjusts to body movements and adds extra comfort and support. The square-cut top also ensures good ventilation and prevents overheating. Quilted cover in 100 % cotton. Water resistant nonwoven inner cover. This mattress fits our FLEXA Play single bed, all FLEXA Classic and FLEXA White beds. 2-year guarantee

DE

**Deluxe Schaumstoffmatratze**

12 cm Deluxe-Schaumstoffmatratze mit eckig geschnittener Oberseite. Die oberste Schicht sorgt für eine flexible Matratze, die sich Körperbewegungen anpasst und zusätzlichen Komfort und Unterstützung bietet. Die eckig geschnittene Oberseite sorgt auch für eine gute Belüftung und verhindert Überhitzung. Gesteppter Bezug aus 100% Baumwolle. Wasserdichter Innenbezug aus Vlies. Passend für unser FLEXA Play Einzelbett, alle FLEXA Classic und FLEXA White Betten. 2 Jahre Garantie

FR

**Matelas mousse deluxe**

Matelas 12 cm de mousse deluxe avec découpes carrées sur le dessus. La couche supérieure assure un matelas souple qui s'adapte aux mouvements du corps et apporte confort et soutien. Les découpes carrées du dessus permettent également une bonne ventilation et évitent la chaleur excessive. Housse matelassée 100% coton tissé résistant à l'eau. Ce matelas s'adapte à nos lits simples FLEXA Play, FLEXA Classic et FLEXA White. 2 ans de garantie



EN

**Pocket spring mattress**

12 cm pocket spring mattress with individually packed springs that smoothly adjust to the body. The spring structure ensures good ventilation and prevents overheating. The mattress is covered with a soft HR foam layer for extra comfort and durability. Quilted cover in 100 % cotton. Water resistant nonwoven inner cover. This mattress fits our FLEXA Play single bed, all FLEXA Classic and FLEXA White beds. 15-year guarantee on the springs

DE

**Taschenfederkernmatratze**

12 cm Taschenfederkernmatratze mit einzeln verpackten Federn, die sich sanft dem Körper anpassen. Die Federstruktur sorgt für gute Belüftung und verhindert Überhitzung. Die Matratze ist mit einer weichen HR Schaumschicht bedeckt, die für zusätzlichen Komfort und Haltbarkeit sorgt. Gesteppter Bezug aus 100% Baumwolle. Wasserdichter Innenbezug aus Vlies. Passend für unser FLEXA Play Einzelbett, allen FLEXA Classic und FLEXA White Betten. 15 Jahre Garantie auf die Federn

FR

**Matelas a ressorts ensachés**

Matelas 12 cm de ressorts ensachés individuellement qui s'adapte au corps en douceur. La structure ressorts assure une bonne ventilation et évite la chaleur excessive. Le matelas est recouvert d'une couche de mousse HR pour un confort durable. Housse matelassée 100% coton tissé résistant à l'eau. Ce matelas s'adapte à nos lits simples FLEXA Play, FLEXA Classic et FLEXA White. 15 ans de garantie sur les ressorts



EN

**Latex mattress**

12 cm long lasting latex mattress with air channels that provide good ventilation and lead moisture away from the body. The mattress consists of 6 cm cold foam and 6 cm latex foam which is pressure relieving, provides great support and adjusts to the shape of the body. The mattress is especially suited for allergic and sensitive children. Quilted cover in 100 % cotton. Water resistant nonwoven inner cover. This mattress fits our FLEXA Play single bed, all FLEXA Classic and FLEXA White beds. 5-year guarantee

DE

**Latexmatratze**

12 cm langlebige Latex-Matratze mit Luftkanälen, die für gute Belüftung sorgt und Feuchtigkeit vom Körper weg transportiert. Die Matratze besteht aus 6 cm Kaltschaum und 6 cm Latexschaum, der druckentlastend wirkt, bietet große Unterstützung und passt sich der Körperform an. Die Matratze ist besonders für Allergiker und sensible Kinder geeignet. Gesteppter Bezug aus 100% Baumwolle. Wasserdichter Innenbezug aus Vlies. Passend für unser FLEXA Play Einzelbett sowie allen FLEXA Classic und FLEXA White Betten. 5 Jahre Garantie

FR

**Matelas latex**

12 cm de latex avec passages d'air qui permettent une bonne ventilation et écartent l'humidité du corps. Le matelas est composé de 6 cm de mousse formée à froid et 6 cm de mousse de latex qui apporte un grand soutien et s'adapte à la forme du corps. Le matelas convient particulièrement aux enfants allergiques et sensibles. Housse matelassée 100% coton tissé résistant à l'eau. Ce matelas s'adapte à nos lits simples FLEXA Play, FLEXA Classic et FLEXA White. 5 ans de garantie



# We believe children develop through play



**EN**

Use play curtains to create a theatre or secret cave under the bed

**DE**

Spielvorhänge ermöglichen Theaterbühnen oder heimliche Höhlen unter dem Bett

**FR**

Utilisez des rideaux pour créer un théâtre ou même une cave secrète sous le lit



**EN**

Use the cave to create a relaxing cocoon

**DE**

Höhlen bieten entspannte Rückzugsräume

**FR**

Utilisez la grotte pour créer un espace de détente



**EN**

Movable back rest supports

**DE**

Verschiebbare Rückenissen

**FR**

Soutiens mobiles pour le dos



**EN**

Relax and hang out pouf

**DE**

Entspann dich!

**FR**

Profiter et se détendre

# NEW

## Transportation textiles



**EN**  
100 % satin cotton.  
Oeko-Tex certified

**DE**  
100 % Satin-Baumwolle,  
Oeko-Tex-zertifiziert

**FR**  
100 % coton satin.  
Certifié Oeko-Tex



**EN**  
Textile extensions become cool decor  
for the bed

**DE**  
Coole textile Deko für das Bett

**FR**  
Les extensions de textiles deviennent  
un décor pour le lit



**EN**  
Hide and store favourite items

**DE**  
Verstecken und Aufbewahren von  
Lieblingsspielzeug

**FR**  
Cacher et stocker ses objets préférés



**EN**  
Fun storage boxes

**DE**  
Niedliche Aufbewahrungskästen

**FR**  
Boîtes de rangement rigolotes



# Forest



# Circus





# Princess



# Pirate





# Knight

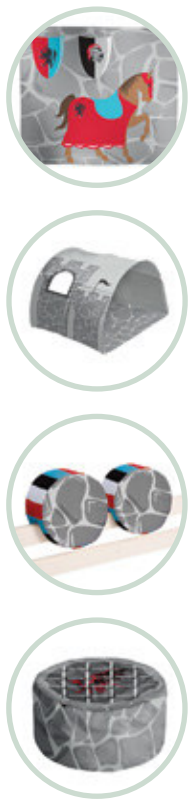

# Jungle



# Graphic & textile sky

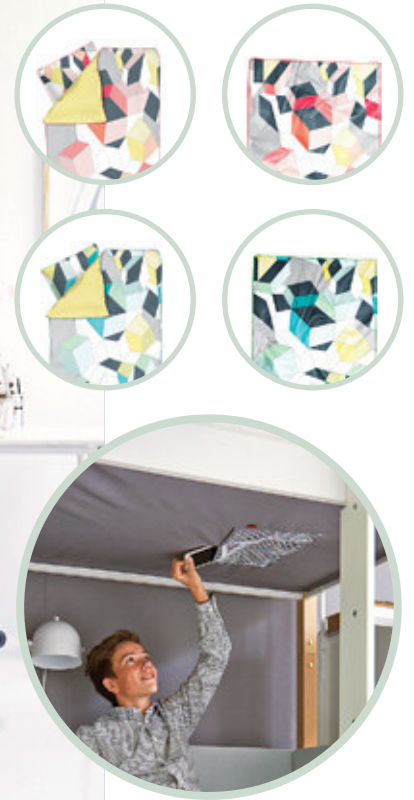

# Baby







## ***FLEXA Storage***







# Storage that grows with you

EN

At FLEXA we believe the children's furniture should last. It should grow with the child. Our new storage systems, FLEXA Shelfie and FLEXA Cabby, are designed with the growing child in mind. Both systems are developed to meet children's needs at different ages

DE

Wir von FLEXA glauben, dass Kindermöbel dauerhaft sein und mit den Kindern wachsen sollen. Das Design unserer neuen Aufbewahrungssysteme FLEXA Shelfie und FLEXA Cabby berücksichtigt heranwachsende Kinder. Beide Systeme wurden entwickelt, um die unterschiedlichen Bedürfnisse von Kindern in unterschiedlichen Altersgruppen zu erfüllen. FLEXA-Möbel sind höhenverstellbar und anpassbar

FR

Chez FLEXA nous sommes d'avis que les meubles d'enfants devraient durer. Ils doivent grandir avec l'enfant. Nos nouveaux systèmes de rangement, FLEXA Shelfie et FLEXA Cabby, sont pour l'enfant qui grandit. Les deux systèmes sont développés pour répondre aux besoins des enfants à tous les âges. Les meubles FLEXA sont réglables en hauteur et personnalisables



## Designer

Morten Georgsen

EN

My idea with FLEXA Shelfie and FLEXA Cabby was to bring functionality into the child's room. Stow toys away in compartments and they are easy to find. This encourages children to play and helps them to keep their room tidy

DE

Hauptgedanke von FLEXA Shelfie und FLEXA Cabby ist es, Funktionalität in das Kinderzimmer hinein zu bringen. Wenn Spielzeuge in Fächern verstaut werden, lassen sie sich leicht wieder finden. Damit werden die Kinder zum Spielen angeregt - und es hilft ihnen, Ordnung im Raum zu halten

FR

Mon idée avec FLEXA Shelfie et FLEXA Cabby était d'apporter la fonctionnalité dans la chambre d'enfant. L'enfant peut ranger ses jouets dans des compartiments où ils sont faciles à retrouver. Cela encourage les enfants à jouer et les aide à garder de l'ordre dans leur chambre



# The story behind

EN

A small child can't reach as high as a teenager. Our storage is developed to meet children's needs at different ages. FLEXA furniture is height-adjustable and customizable

DE

Ein kleines Kind kann nicht so weit nach oben reichen wie ein Teenager. Unsere Aufbewahrungssysteme wurden entwickelt, um die Bedürfnisse von Kindern in unterschiedlichen Altersgruppen zu erfüllen. FLEXA-Möbel sind höhenverstellbar und anpassbar

FR

Un petit enfant ne peut avoir la même taille qu'un adolescent. Notre système de rangement est conçu pour répondre aux besoins des enfants à tous les âges. Les meubles FLEXA sont réglables en hauteur et personnalisables



## Hide and display





# FLEXA Shelfie

## EN

FLEXA Shelfie is a versatile storage system made from the finest pinewood and high-quality MDF. Designed with the growing child in mind, FLEXA Shelfie is good design. The system can be customised and rebuilt countless times to meet the changing needs of your growing child

## DE

FLEXA Shelfie ist ein vielseitiges Aufbewahrungssystem, hergestellt aus bestem Kiefernholz und hochwertigen MDF-Platten. Beim Design wurde an das heranwachsende Kind gedacht - und FLEXA Shelfie macht Spaß! Das System kann unzählige Male angepasst und umgebaut werden, um die sich ändernden Bedürfnisse von heranwachsenden Kindern zu erfüllen

## FR

FLEXA Shelfie est un système de rangement versatile fabriqué à partir du plus beau bois de pin et de MDF de haute qualité. Conçu pour l'enfant qui grandit, FLEXA Shelfie évoque des sentiments de joie. Le système peut être continuellement personnalisé et transformé pour répondre aux besoins changeants de votre enfant



# 4 Colours



## Mini



## Midi



## Maxi



## Combinations



## Accessories

### Magnetic notice board



### Bookcase

- can also be mounted on wall



### Chest with 1 drawer

- can also be mounted on wall



### Cupboard with 2 doors

- can also be mounted on wall



### Desk



### Toy box on castors



### Organizer

- can also be mounted on wall



### Extra shelf





# Everything in its place





**EN**  
Height-adjustable shelves

**DE**  
Höhenverstellbare Böden

**FR**  
Étagères réglables en hauteur



**EN**  
Soft-close drawers and cupboards keep little fingers safe

**DE**  
Schubladen und Schränke mit „Soft-close“ sorgen dafür, dass kleine Finger keinen Schaden nehmen

**FR**  
Des tiroirs et des armoires avec soft-close pour protéger les petits doigts



**EN**  
Create your own personal solution. There is a broad range of boxes, drawers and cupboards. Some can be wall mounted

**DE**  
Stellen Sie Ihre persönliche Lösung zusammen! Wir bieten eine breite Auswahl von Kästen, Schubladen und Schränken an

**FR**  
Créer une solution personnelle. Il y a un large éventail de boîtes, de tiroirs et de placards



# FLEXA Cabby

## EN

FLEXA Cabby is a modular storage system made of high-quality MDF. Many units have the same depth and width so they are easy to stack, and you can build sideways and upwards. With its timeless design and great functionality, FLEXA Cabby is modular and made to meet the needs of toddlers, teens and even adults. It's a solution that is built to last

## DE

FLEXA Cabby ist ein modulares Aufbewahrungssystem aus hochwertigen MDF-Platten. Mehrere Einheiten haben die gleiche Tiefe und Breite und können einfach gestapelt oder seitlich erweitert werden. Mit dem zeitlosen Design und seiner großartigen Funktionalität erfüllt FLEXA Cabby die Bedürfnisse von kleinen Kindern, Teens - und auch von Erwachsenen. Eine dauerhafte Lösung

## FR

FLEXA Cabby est un système de stockage modulaire en MDF de haute qualité. Nombreux unités ont la même profondeur et largeur de sorte qu'elles soient faciles à empiler, et vous pouvez construire en horizontal ou en vertical. Avec son design intemporel et sa fonctionnalité, FLEXA Cabby est fait pour répondre aux besoins des tout-petits, des adolescents et même des adultes. C'est une solution qui est construite pour durer



# 8 free-standing units



# 8 building blocks











**EN**

Soft-close drawers and cupboards keep little fingers safe

**DE**

Schubladen und Schränke mit „Soft-close“ sorgen dafür, dass kleine Finger keinen Schaden nehmen

**FR**

Des tiroirs et des armoires avec soft-close pour protéger les petits doigts



**EN**

Add a cover strip to keep the dust away from your favourite things

**DE**

Eine Deckleiste hält Staub fern

**FR**

Ajouter une pièce de protection pour éviter que la poussière tombe sur ses objets préférés



**EN**

FLEXA Cabby is a modular system - build your own storage solution

**DE**

FLEXA Cabby ist ein Modulsystem - bauen Sie sich Ihre eigene Lösung!

**FR**

FLEXA Cabby est un système modulable - personnalisez votre propre solution de rangement



# *FLEXA living*







# Classic storage

## EN

Smart storage means more space to play. The FLEXA Classic storage line made of pinewood is a colourful and flexible way to store. With focus on flexibility, stability and FLEXA's customary high quality, the storage line offers endless variation and fun for every child (and parents too)

## DE

Smartes Aufbewahren bedeutet mehr Platz zum Spielen. Die FLEXA Classic Serie aus Kiefernholz bietet farbenfrohe und flexible Aufbewahrungsmöglichkeiten. Mit dem Augenmerk auf Flexibilität, Stabilität und der bekannten hohen FLEXA-Qualität bietet unsere Aufbewahrungsserie endlose Variationsmöglichkeiten - und Spaß für Kinder in jedem Alter (einschließlich der Erwachsenen)

## FR

Un rangement intelligent libère plus d'espace pour jouer. La ligne de rangement FLEXA Classic en bois de pin permet de ranger d'une façon colorée et flexible. En mettant l'accent sur la flexibilité, la stabilité et la haute qualité habituelle de FLEXA, la ligne de rangement offre des variations infinies et amusantes pour tous les enfants (et les parents)



**EN**

For that personal touch - design your child's room in your favourite colour combination

**DE**

Geben Sie dem Kinderzimmer Ihre persönliche Note - gestalten Sie es in Ihrer Lieblings-Farbkombination

**FR**

Pour rajouter une touche personnelle - concevez la chambre de votre enfant dans vos couleurs préférées

## Choose between 3 wood colours



## Combine with 4 front colours



**EN**

\*Fronts only available in 3 wood colors or full white

**DE**

\*Die Vorderseiten sind in 3 Holzfarben oder ganz weiß

**FR**

\*Panneaux frontaux disponibles uniquement en trois couleurs de bois ou tout en blanc



*It's all in the details*





***Soft-close***



***Height-adjustable  
shelves***



***Holds up to 25kg***





## *Tables & chairs*



## Study desk

### EN

Study desk with tabletop in solid pine wood or MDF and metal frame. The study desk is easy to adjust, even a child can do it. The desk is height adjustable from 54 to 76 cm and the tabletop can tilt up to 45 degrees

### DE

Schülerschreibtisch mit einer Arbeitsfläche aus massiver Kiefer oder aus MDF, sowie einem Metallrahmen. Der Schreibtisch ist von einem Kind leicht einzustellen mittels Kurbel. Er ist höhenverstellbar zwischen 54 und 76 cm und die Arbeitsfläche kann bis zu 45 Grad geneigt werden

### FR

Bureau d'étude avec plateau en bois de pin massif ou en MDF et une structure métallique. Le bureau d'étude est facile à régler, même un enfant peut le faire. Le bureau est réglable en hauteur de 54 à 76 cm et la table peut basculer jusqu'à 45 degrés



## Study desk

### EN

Study desk made in MDF with adjustable metal legs and tiltable desk top. Easy adjustment. No tools required

### DE

Schreibtisch aus MDF-Platte mit höhenverstellbaren Metallbeinen und neigbarer Schreibplatte. Leicht ohne Werkzeuge verstellbar

### FR

Bureau d'études en MDF avec pieds métalliques réglables et dessus de bureau inclinable. Réglage facile. Aucun outil requis



## Classic desk

### EN

Pinewood desk with tilt function. Adjustable height from 55-75 cm. with wheels

### DE

Tisch aus Kiefernholz mit neigbarer Platte, höhenverstellbar zwischen 55 und 75 cm

### FR

Bureau en bois de pin avec dessus de bureau inclinable. Réglable en hauteur de 55 à 75 cm



## Classic desk

### EN

Pinewood desk. Adjustable height from 65-75 cm. Reversible top

### DE

Tisch aus Kiefernholz, höhenverstellbar zwischen 65 und 75 cm, Wendeplatte

### FR

Bureau en bois de pin. Réglable en hauteur de 65 à 75 cm. Dessus de bureau réversible







## White Click on desk

### EN

Click on desk in MDF with shelf. Attach to the inside or outside of the bed

### DE

Schreibpult zum Anklicken mit Regal aus MDF-Platten, das innen oder außen am Bett angebracht werden kann

### FR

Bureau click-on avec étagère en MDF. Fixez-le à l'intérieur ou à l'extérieur du lit



## Classic Click on desk

### EN

Click on desk with pinewood shelf. Attach to the inside or outside of the bed

### DE

Schreibpult zum Anklicken mit Regal aus Kiefernholz. Das Pult kann innen oder außen am Bett angebracht werden

### FR

Bureau click-on avec étagère en bois de pin. Fixez-le à l'intérieur ou à l'extérieur du lit



## White desk

### EN

Desk with drawer made in MDF with birch legs. Height adjustable

### DE

Tisch mit Schublade, MDF-Platte und Beine aus Birkenholz, höhenverstellbar

### FR

Bureau avec tiroir en MDF avec pieds en bois de bouleau. Réglable en hauteur



## Desk for high bed

### EN

Desk for FLEXA White high bed in MDF. Also available for FLEXA Classic high bed in solid pinewood

### DE

Schreibtisch-Platte für das Programm WHITE in MDF; Für das Bettssystem CLASSIC auch in massiver Kiefer erhältlich

### FR

Bureau pour lit mezzanine blanc FLEXA en MDF. Aussi disponible pour lit mezzanine Classic FLEXA en pin massif

# Ray study chair

## EN

Adjustable height and ergonomic seating. Hook for bag. Flexible seat facilitates good blood circulation which improves the child's concentration. Weighs only 6.5 kg

## DE

Höhenverstellbare und ergonomische Sitzfläche. Rucksackhaken. Die flexible Sitzfläche ermöglicht eine gute Durchblutung, dadurch wird die Konzentration des Kindes unterstützt. Leicht - nur 6,5 kg

## FR

Réglable en hauteur et assise ergonomique. Crochet pour le sac. Siège flexible facilite la bonne circulation sanguine qui améliore la concentration de l'enfant. Ne pèse que 6,5 kg



## Study chair

### EN

Small study chair with adjustable height

### DE

Kleiner Schreibtischstuhl, höhenverstellbar

### FR

Petite chaise de bureau à hauteur réglable



## Study chair

### EN

Study chair. Adjustable height and ergonomic seating

### DE

Schreibtischstuhl, höhenverstellbar und mit ergonomischer Sitzfläche

### FR

Chaise de bureau. Réglable en hauteur et assise ergonomique



## Junior chair

### EN

Junior chair with plastic seat and legs in solid beech. Adjustable height

### DE

Junior Stuhl mit Kunststoffsitzfläche und Beinen aus Buchenholz, höhenverstellbar

### FR

Chaise junior avec assise en plastique et les pieds en bois de hêtre massif. Réglable en hauteur





## *Accessories*



## Monty lamp

**EN**

Designer lamp available in 3 colours

**DE**

Designer-Lampe in 3 Farben erhältlich

**FR**

Lampe design disponible en 3 couleurs



## Show off display

**EN**

Cool book display with white elastic band and wooden knob

**DE**

Cooles Präsentations-Buchregal mit elastischer Schnur und Kugeln aus Holz

**FR**

Exposition cool de livres avec bande élastique blanche et bouton en bois



## Show off shelf

**EN**

High-quality, powder-coated metal shelf. Available in 4 colours

**DE**

Hochwertiges Regal, pulverlackiertes Metall. Erhältlich in vier Farben

**FR**

De haute qualité, étagère en métal enduit de poudre. Disponible en 4 couleurs



## Drawer

**EN**

Drawer with metal runners. Easy to mount on study desks or in wardrobes. Made of Plastic.

**DE**

Schubfach mit Metallschienen. Leicht anzubringen an Schreibtischen oder in Kleiderschränken. Aus Kunststoff

**FR**

Tiroir sur coulisses métalliques. Simple à fixer sur bureau ou dans les armoires. Réalisé en plastique







## Tablet holder

**EN**

Tablet holder for White and Classic beds. For hands free ergonomic and comfortable use of tablets

**DE**

Tablet-Halterung für White und Classic Betten

**FR**

Support de tablette pour les lits White et Classic



## Book shelf

**EN**

Book shelf for White and Classic beds or wall mounting

**DE**

Bücherregal für White und Classic Betten oder zur Wandmontage

**FR**

Étagère de livre pour les lits White et Classic ou pour montage mural



## Mirror

**EN**

Mirror for White and Classic beds or wall mounting

**DE**

Spiegel für White und Classic Betten oder zur Wandmontage

**FR**

Miroir pour les lits White et Classic ou pour montage mural



## Blackboard

**EN**

Blackboard for White and Classic beds or wall mounting

**DE**

Tafel für White und Classic Betten oder zur Wandmontage

**FR**

Tableau pour les lits White et Classic ou pour montage mural

## Hanging shelf

**EN**

2-in-1 hanging shelf. Use as bedside table or shelf. For Classic and White beds

**DE**

2-in-1 Wandregal, verwendbar als Nachttisch oder Regal

**FR**

Étagère 2-en-1 suspendues. Utilisez-la comme table de chevet ou comme étagère



## Book shelf

**EN**

Book shelf. Fits wall or Classic beds

**DE**

Bücherregal. Zur Wandmontage oder für Classic Betten

**FR**

Étagère de livre. Fixez la sur le mur ou sur les lits Classic



## Wide book shelf

**EN**

Wide book shelf. Fits wall or Classic beds

**DE**

Breites Bücherregal. Wandmontage oder für Classic Betten

**FR**

Large étagère de livre. Fixez la sur le mur ou sur les lits Classic



## Bedside table

**EN**

Bedside table for Classic beds

**DE**

Nachttisch für Classic Betten

**FR**

Table de nuit pour les lits Classic





# FLEXA around the world

## EN

Today FLEXA has more than 140 specialist stores located in Europe, Asia, North Africa and Hawaii. Everyday our dedicated and knowledgeable partners around the world guide and advise parents to design the best possible room solutions for their kids

Throughout Europe and the Middle East FLEXA has established more than 450 studios at major retail stores and is widely represented in 1800 independent stores and e-tailers

## DE

FLEXA verfügt heute über mehr als 140 Fachgeschäfte in Europa, Asien, Nordafrika und Hawaii. Täglich beraten unsere erfahrenen Partner überall auf der Welt Eltern bei der Einrichtung der bestmöglichen Kinderzimmerlösung für ihre Kinder

In ganz Europa und im Nahen Osten hat FLEXA über 450 Studios in wichtigen Einzelhandelsgeschäften eingerichtet; darüber hinaus sind wir in 1.800 unabhängigen Geschäften und E-tailers vertreten

## FR

Aujourd'hui FLEXA a plus de 140 magasins spécialisés situés en Europe, en Asie, en Afrique du Nord et à Hawaii. Tous les jours, nos partenaires dévoués et compétents à travers le monde aident les parents à concevoir les meilleures solutions possibles pour leurs enfants

Partout en Europe et dans le Moyen-Orient, FLEXA a établi plus de 450 corners dans les grands magasins ainsi la marque est largement représentée dans 1800 magasins indépendants et e-commerçants



**Why not join the FLEXA family?  
See the FLEXA shop concept in  
action here**





# Looking out for nature

EN

## High-quality timber

All FLEXA furniture is made of wood harvested from sustainably managed forests and treated in a way that is as gentle as possible for the environment. The result is a prime quality product

## Sustainable production

We cycle any wood, bark, shavings and sawdust remaining after the manufacturing process and compress it into wood pellets. These are then used to generate heat and energy

## Respect for the environment

All FLEXA furniture is made of wood treated with eco-friendly UV Varnish, which is free from solvents and toxic colorants. The lacquer is very hard wearing and tolerates even the roughest treatment. Good lacquer makes FLEXA furniture robust and more resistant to signs of wear and tear - even to the bites of a toddler. Our eco-friendly UV Varnish meets the strict EU standards for lacquer

DE

## Hochwertiges Vollholz

Sämtliche Möbel von FLEXA werden aus Holz aus nachhaltigem Anbau hergestellt, auch die Verarbeitung erfolgt so umweltschonend wie möglich. Als Ergebnis können wir ein hochwertiges Produkt anbieten

## Nachhaltige Produktion

Wir verwenden in der Produktion anfallendes Restholz, Holzabschnitte, Rinde und Sägemehl anschließend zum Pressen von Holzpellets, die dann zum Heizen und zur Energiegewinnung genutzt werden

## Umweltschutz

Sämtliche FLEXA-Möbel werden aus Holz hergestellt, das mit ökologisch unbedenklichen UV-Lacken behandelt wird, die frei von Lösungsmitteln und toxischen Farbstoffen sind. Der Lack ist äußerst zäh und widersteht härtester Behandlung. Guter Lack bedeutet, dass die FLEXA-Möbel robust und widerstandsfähig gegen Verschleiß und Abnutzung sind - sogar gegenüber den Zähnen von kleinen Kindern. Unsere umweltfreundlichen UV-Lacke erfüllen die strengen EU-Normen

FR

## Bois de haute qualité

Tous les meubles FLEXA sont faits de bois récolté dans les forêts durablement gérées et traité d'une manière qui protège l'environnement autant que possible. Le résultat est un produit de première qualité

## La production durable

Nous recyclons le bois, l'écorce, les copeaux et la sciure de bois après le processus de fabrication afin de le compresser en pastilles de bois. Ceux-ci sont ensuite utilisés pour générer de la chaleur et de l'énergie

## Respect de l'environnement

Tous les meubles FLEXA sont faits de bois traité avec un Vernis UV non-polluant, exempt de solvants et de colorants toxiques. Le vernis est très résistant à l'usure et tolère même les usages les plus rudes. Grâce à un bon vernis, les meubles FLEXA sont robustes et plus résistants aux signes d'usure - même aux coups de dents des tout-petits. Notre non polluant Verni UV répond aux normes strictes de l'UE

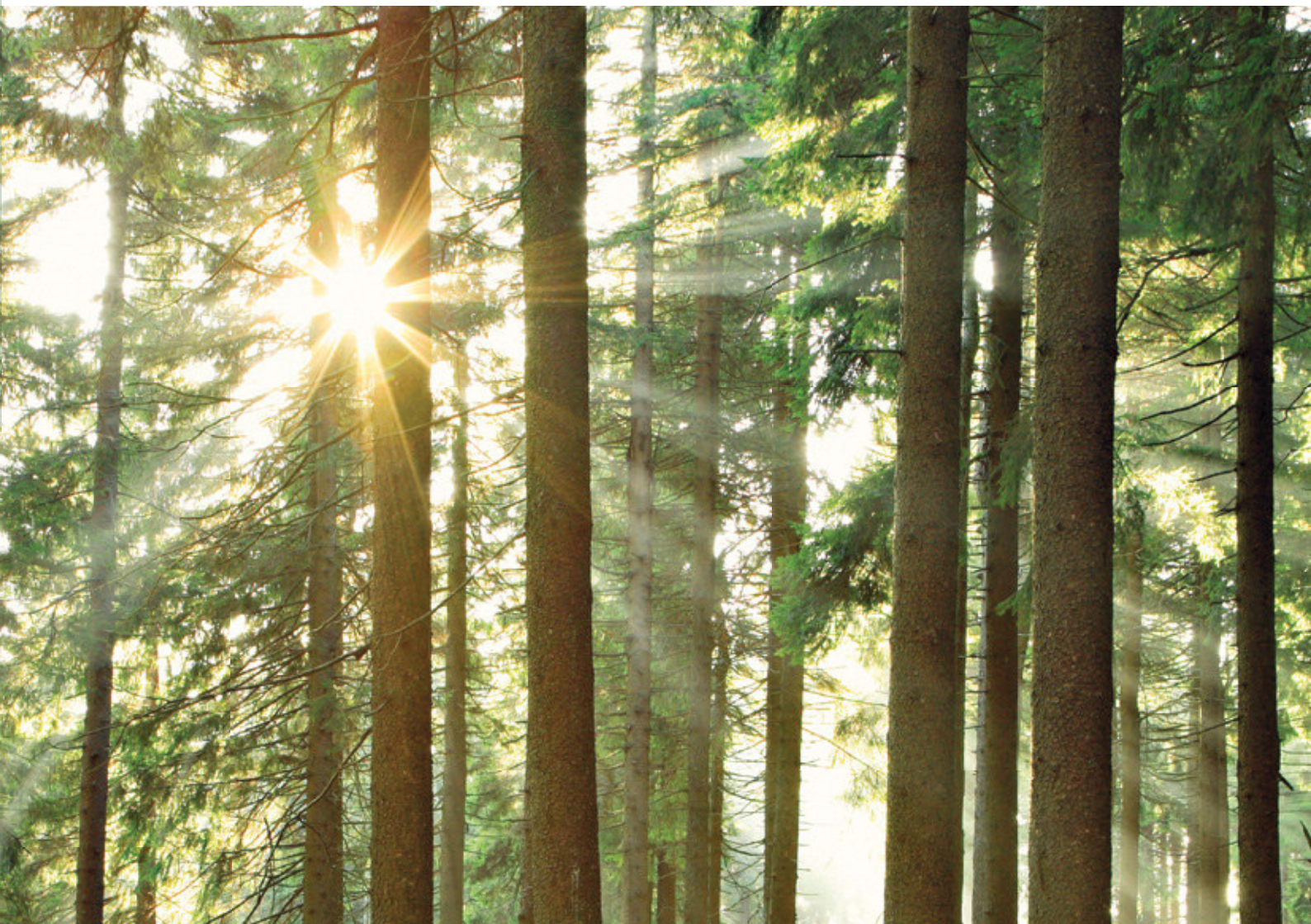



# We care



## Quality materials

Flexa is certified according to PEFC® standards – which guarantees that the wood used for the production of FLEXA furniture can be traced back to responsible forestry

## Hochwertige Materialien

Produkte von FLEXA tragen das PEFC Siegel, welches für die nachhaltige Bewirtschaftung von Wäldern steht

## Matériaux de qualité

Flexa est certifié selon les normes PEFC® - qui garantit que le bois utilisé pour la production de meubles FLEXA est issu de l'exploitation de forêts responsables



## Lacquer

FLEXA furniture is surface-treated with lacquer several times to give our furniture an optimal and elegant finish. At the same time it makes our furniture robust and more resistant to signs of wear and tear. FLEXA uses only eco-friendly, water-based lacquer and UV lacquer, which meets the EU standard for lacquer

## Lack

FLEXA Möbel werden mehrfach lackiert, um eine optimale und elegante Oberfläche zu erhalten. Gleichzeitig macht die Lackierung unsere Möbel robust und widerstandsfähig gegen Abnutzung und Verschleiß. FLEXA verwendet dabei nur umweltfreundliche, wasserbasierte oder UV-Lacke, die die EU-Norm für Lack erfüllen

## Vernis

La surface des meubles FLEXA est recouverte plusieurs fois de vernis afin de donner à nos produits une qualité et une finition optimales. Cela rend également nos meubles plus robustes et résistants aux utilisations quotidiennes. FLEXA n'utilise que des vernis écologiques à base d'eau et appliqués par UV répondant ainsi aux normes Européennes pour les vernis



## Safety-tested

FLEXA furniture is made for children. We have carefully checked every single detail so you can safely set up your child's bedroom. For example, there are no sharp edges or corners on FLEXA furniture - they are all rounded. All beds with a sleeping height of more than 80 cm are safety-tested by TÜV and meet EU standard EN:747:2012

## Sicherheitsgeprüft

FLEXA Möbel werden ausschließlich für Kinder gefertigt. Jedes Detail wurde sorgfältig geprüft, sodass Sie das Bett ohne Bedenken im Kinderzimmer aufstellen können. An FLEXA Möbeln gibt es beispielsweise keine scharfen Ecken und Kanten – alles ist abgerundet. Alle Betten mit einer Liegehöhe von 80 cm und darüber wurden gemäß den geltenden Normen, EN 747:2012, von internationalen Testinstituten geprüft und genehmigt

## Sécurité testée

Les meubles FLEXA sont destinés aux enfants. Chaque détail a fait l'objet d'une vérification méticuleuse ce qui permet d'aménager le chambre en toute sécurité. Par exemple, il n'y a pas d'angles vifs sur les bords ou les coins des meubles FLEXA – ils sont tous arrondis. Tous les lits d'une hauteur de couchage supérieure à 80 cm sont testés selon les normes de sécurité Européenne EN747-2012 par TÜV



## Colour differences

Many items of FLEXA furniture are made of solid wood. Others are partly made in solid wood. As wood is a living product, natural differences in colour may appear between individual products. All FLEXA textiles are 100% natural products. Natural differences in colour may occur

## Farbabweichungen

FLEXA Möbelstücke werden aus Holz hergestellt und dadurch kann es zu natürlich bedingten Farbabweichungen kommen. Da alle Textilien bei FLEXA aus Naturmaterial bestehen, können auch hier natürlich bedingte Farbabweichungen auftreten

## Différences de teintes

La majorité des meubles FLEXA est réalisée en bois massif ou essentiellement. Il peut cependant y avoir des variations naturelles de couleurs d'un produit à l'autre. Tous les textiles FLEXA sont des produits naturels à 100 %. Des différences naturelles de couleurs peuvent exister

We reserve the right to alter prices and models. FLEXA cannot be held liable for printing errors



### Non-toxic furniture

FLEXA cherishes the health of your child, given that all FLEXA furniture is tested according to the strict international safety standards EN71-3, DIN717-3 and DIN 53160. Your guarantee of non-toxic furniture

### Schadstofffreie Möbel

FLEXA schützt die Gesundheit Ihres Kindes, denn alle Möbel von FLEXA wurden Tests nach den strengen internationalen Standards wie EN71-3, DIN717-3 und DIN 53160 unterzogen. Das gewährleistet Ihnen giftfreie Möbel

### Meubles non toxiques

FLEXA veille à la santé de votre enfant, cela signifie que tous les meubles FLEXA sont testés selon les strictes normes internationales de sécurité EN71-3, DIN 717-3 et DIN 53160. La garantie de la non toxicité des meubles



### Natural materials

**All FLEXA textiles and mattresses are** Oeko-Tex certified and contain no harmful substances. The Oeko-Tex label guarantees that the products meet stringent requirements and contain much less chemical and harmful substances than conventional fabrics. Our mattress covers are washable for optimal hygiene and convenience

### Naturmaterialien

Alle FLEXA Textilien und Matratzen sind Öko-Tex zertifiziert und enthalten keine Schadstoffe. Das Öko-Tex-Label ist eine Garantie, dass die Produkte wesentlich höhere Anforderung an Inhaltsstoffe in Bezug auf Chemikalien und Schadstoffe erfüllen als herkömmliche Produkte. Darüber hinaus sind alle Matratzenbezüge waschbar für optimale Hygiene und Komfort

### Composants naturels

Tous les textiles et matelas FLEXA sont certifiés Oeko-Tex et ne contiennent pas de substances nocives. Le label Oeko-tex est votre garantie que les produits répondent aux plus hautes exigences relatives aux produits chimiques et substances nocives. En outre, toutes les housses de matelas sont lavables pour une hygiène et une commodité optimales



### 5-year guarantee

FLEXA develops high-quality solutions that are built to last. FLEXA offers a full 5-year guarantee against manufacturing faults. Textiles, mattresses and fittings are covered by a 2-year guarantee. The consequences of natural wear and tear or improper treatment or use of the products are not covered, e.g. damage to the lacquer surface caused by knocks or wear and tear. The 5-year guarantee period starts from the invoice date from the dealer to the first owner. If you find a fault in a FLEXA product, please contact your dealer

### 5 Jahre Garantie

FLEXA entwickelt hochwertige, langlebige Lösungen. Daher gewähren wir auch für alle Möbelstücke 5 Jahre Garantie auf Fertigungsmängel. Allerdings werden Textilien, Matratzen und Zubehör mit einer 2-jährigen Garantie geliefert. Die Garantie umfasst jedoch nicht Folgen natürlichen Verschleißes oder unsachgemäßer Behandlung oder Verwendung des Produktes, z.B. Schäden der Lackoberfläche durch Stöße oder Verschleiß. Die fünfjährige Garantie gilt ab dem Rechnungsdatum des Händlers für den Erstbesitzer. Bei Fehlern oder Mängeln kontaktieren Sie bitte Ihren Händler

### 5 ans de garantie

FLEXA développe des produits de haute qualité prévus pour durer. FLEXA offre une garantie gratuite de 5 ans sur les défauts des fabrication. Cependant, les textiles, les matelas, les visseries sont couverts par une garantie de 2 ans. Les conséquences de l'usure naturelle ou une utilisation inappropriée ne sont pas couverts, par exemple les dommages sur la surface vernie causés par des coups ou l'usure. La garantie de 5 ans commence à partir de la date de facture du vendeur au premier acquéreur. Si nos produits comportent des anomalies, merci de contacter votre revendeur pour remédier au problème



### 5-year availability guarantee on our bed system

When you purchase a bed from the FLEXA White or FLEXA Classic bed system, you buy a flexible system than can be altered and extended as and when the need arises. We offer a 5-year availability guarantee on the current FLEXA White and FLEXA Classic bed system. If a product is no longer in our product range, the 5 year availability guarantee still applies from the date the product is discontinued. We will notify your dealer

### 5 Jahre Nachbestellgarantie auf Bettkomponenten

Wenn Sie ein Bett aus der FLEXA White oder FLEXA Classic Betten Serie kaufen, dann kaufen Sie ein flexibles System, dass verändert und bei Bedarf erweitert werden kann. Wir bieten eine 5-jährige Nachkaufgarantie auf die aktuelle FLEXA White und FLEXA Classic Betten Serien. Wenn ein Produkt nicht mehr in unserem Sortiment geführt wird, gilt die Nachkaufgarantie weiterhin ab dem Datum der Einstellung des Produktes. Änderungen werden den Händlern mitgeteilt

### 5 ans de garantie sur notre système lit

Quand vous achetez un système de lit FLEXA White ou FLEXA Classic, vous achetez un système flexible qui peut être modifié et étendu au fur et à mesure des besoins. Nous offrons une garantie de disponibilité de 5 ans sur le système actuel de lit FLEXA White et FLEXA Classic. Si un produit n'est plus disponible dans notre gamme, la garantie de disponibilité de 5 ans s'applique à partir de la date à laquelle le produit a été supprimé. Nous en aviserons votre revendeur





# ***FLEXA lifestyle***









# Meet our global team

still children at heart



# Exploring FLEXA world

## EN

The FLEXA world is specially designed to encourage children to play and be creative

We also seek to inspire you as a parent to create a safe and exciting space for your child. For inspiration, dealers and price lists visit [flexaworld.com](http://flexaworld.com)

## DE

Die FLEXA-Produkte wurden speziell entwickelt, um Kinder zum Spielen und zur Kreativität anzuregen

Wir möchten auch Sie als Eltern inspirieren, sichere und spannende Räume für Ihr Kind zu gestalten. Zur Inspiration und für weitere Informationen über Händler und Preislisten besuchen Sie bitte unsere Homepage: [www.flexaworld.com](http://www.flexaworld.com)

## FR

Le monde de FLEXA est spécialement conçu pour encourager les enfants à jouer et à être créatif

Nous cherchons également à vous inspirer en tant que parent pour créer un espace sécurisé et excitant pour votre enfant. Trouvez plus d'inspiration, les concessionnaires et les listes de prix sur [flexaworld.com](http://flexaworld.com)



[www.flexaworld.com](http://www.flexaworld.com)

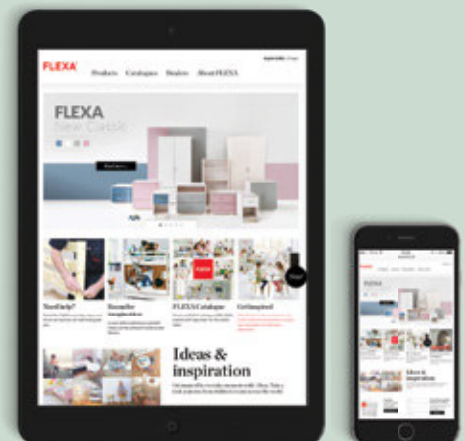

Thank you to all the fantastic children and adults who helped us during the photo shoots for this catalogue

Accessories and clothing were provided by:  
[www.michellearlslund.com](http://www.michellearlslund.com)  
[www.sostrengrene.com](http://www.sostrengrene.com)  
[www.silkebonde.dk](http://www.silkebonde.dk)  
[www.rice.dk](http://www.rice.dk)

 Look for  
FlexaWorld





Flexa4Dreams A/S  
Hornsyld Industrivej 4  
8783 Hornsyld  
Denmark

Phone: +45 7668 8055  
Fax: +45 7668 8069  
Mail: flexa@flexa.dk  
www.flexaworld.com